

ORION®

ІНСТРУКЦІЯ З ЕКСПЛУАТАЦІЇ

Кавоварка

УКРАЇНСЬКА UA

Модель: OR-CM01
espresso



Шановні покупці!
Дуже ВДЯЧНІ Вам за купівлю кавоварки ORION!

Ми щиро віримо в те, що протягом багатьох років Ви будете отримувати щире задоволення від функцій і можливостей цього виробу!

Перед експлуатацією, будь-ласка, уважно прочитайте дану інструкцію, яка у простій та зрозумілій формі містить опис і пояснення всіх функцій і збережіть її на майбутнє.

ЗАХОДИ БЕЗПЕКИ

Під час користування електричними приладами необхідно дотримуватися основних заходів безпеки, особливо, якщо поруч є діти:

1. Уважно прочитайте інструкцію перед експлуатацією приладу.
2. Щоб уникнути ураження електричним струмом, не занурюйте мережний шнур, штепсельну вилку, сам прилад у воду або інші рідини.
3. Переконайтеся, що робоча напруга приладу відповідає напрузі місцевої електромережі. Даний прилад необхідно вмикати тільки у мережну розетку із заземленням.
4. Не залишайте увімкнений прилад без нагляду. Не дозволяйте дітям та незнаючим людям користуватися даним приладом.
5. Заборонено користуватися приладом, якщо мережний шнур, штепсельна вилка або сам прилад були пошкоджені. Зверніться до авторизованого сервісного центру для діагностики та ремонту приладу.
6. Заборонено підключати прилад у пошкоджену штепсельну розетку.
7. Від'єднуйте прилад від мережі, витягнувши вилку з розетки
 - Перед тим, як наповнити прилад водою.
 - Перед очищенням.
 - Після використання.
8. Не користуйтеся приладом поблизу гарячих поверхонь.
9. Переконайтеся, що мережний шнур не контактує з частинами приладу, які нагріваються.
10. Прилад не призначений для використання дітьми та особами з обмеженими фізичними, сенсорними або розумовими здібностями, крім випадків, коли здійснюється контроль іншими особами, відповідальними за їх безпеку.
11. Не дозволяйте дітям грати з приладом.
12. Не користуйтеся приладом поза приміщенням, ставте прилад лише у сухих місцях.
13. Прилад призначений лише для домашнього використання.
14. Щоб уникнути пошкодження приладу та не травмуватися, користуйтеся лише оригінальними аксесуарами, рекомендованими виробником.
15. Не тягніть за шнур живлення, щоб перемістити прилад. Не згинайте та не обмотуйте шнуром прилад.
16. Ставте прилад лише на стійку та рівну поверхню.
17. Використовуйте свіжу холодну воду.
18. Спочатку переведіть вимикач у режим "ВИКЛ.", а лише потім виймайте вилку з розетки.
19. Ніколи не виймайте тримач фільтру під час заварювання кави, або якщо кнопки Кава та Пара натиснуті, потік пари може обпекти Вас.
20. Будьте обережні, Ви можете обпектися:
 - Частинами приладу, що нагріваються, включаючи сопло для подачі пари/гарячої води, піднос для чашок, тримач фільтру та сітку бойлера.
 - Парою, що виходить з сопла для подачі пари/гарячої води або сітки бойлера.
21. Не використовуйте прилад, якщо резервуар переповнений.
22. Не користуйтеся приладом без води, помпа може згоріти. Якщо прилад оснащений

- функцією програмування, залийте воду в резервуар перед установкою програми.
23. Використовуйте прилад тільки при температурі вище 0 градусів, інакше вода в приладі може замерзнути, що може призвести до поломки приладу.
 24. Не користуйтеся приладом без підноса для збору крапель та підставки для чашок.
 25. Не забувайте, що температура приготованої кави дуже висока. Обережно виймайте глек з приладу, аби уникнути розплескування гарячої кави.
 26. Почекайте, поки прилад охолоне. Лише тоді можна приступити до чищення приладу або скласти його для зберігання.
 27. Збережіть дану інструкцію для подальшого використання.

ЗАГАЛЬНИЙ ОПИС ПРИСТРОЮ

1. Піднос для чашок (з підігрівом)
2. Рейка
3. Кришка резервуару
4. Резервуар для води
5. Регулятор подачі пари/гарячої води
6. Індикатор роботи
7. Індикатор готовності
8. Індикатор пари
9. Кнопка On/Off (Увімкнено/Вимкнено)
10. Кнопка Кава/Гаряча вода
11. Кнопка пари
12. Тримач фільтра
13. Червона кнопка-нагадування
14. Підставка для чашок
15. Піднос для збору крапель
16. Сітка бойлера
17. Сопло для подачі пари/гарячої води
18. Мірна ложка з товкачем
19. Фільтр на 2 чашки
20. Фільтр на 1 чашку або кавову таблетку

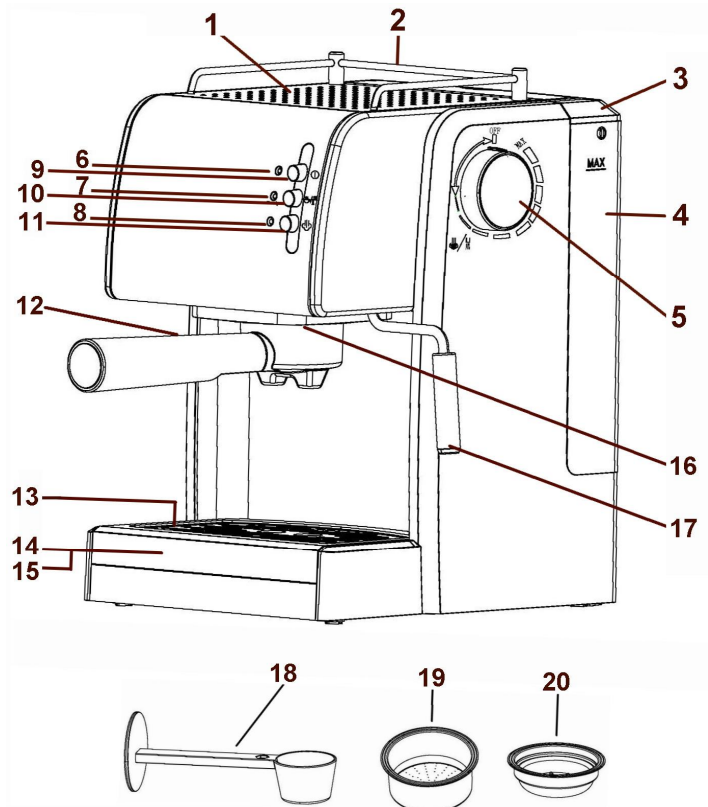

ОСОБЛИВОСТІ

1. Потужна помпа
Тиск помпи приладу складає 15 бар, що дозволяє готувати чудовий еспресо та капучіно.
2. Алюмінієвий бойлер
Прилад оснащений міцним алюмінієвим бойлером, який швидко нагрівається, має відмінну місткість пари та гарячої води.
3. Знімний піднос для збору крапель
Знімний піднос для збору крапель полегшить процес очищення та догляду за приладом.
4. Знімний резервуар для води.
1.5 літровий прозорий резервуар для води з шарнірною кришкою є знімним, що полегшує процес його очищення та повторного наповнення водою.
5. Система безпеки
Прилад оснащений регулятором тиску, плавким запобіжником та подвійним термостатом для запобігання виникнення надмірного тиску та перегріву.
6. Функція утворення піни
Прилад оснащений функцією утворення піни. Ви зможете за лічені хвилини приготувати капучіно з повітряною пінкою.

ПЕРЕД ПОЧАТКОМ ЕКСПЛУАТАЦІЇ

1. Вийміть прилад з упаковки.
2. Помийте усі частини приладу - Див. розділ "Чищення"
3. Промийте прилад чистою водою - Див. розділ "Перед приготуванням еспресо вперше"
4. Обмотайте зайву частину шнура довкола виїмки на дні приладу.

ПЕРЕД ПРИГОТУВАННЯМ ЕСПРЕСО ВПЕРШЕ

1. Переконайтеся, що всі кнопки знаходяться у позиції «Викл.», а регулятор подачі пари/гарячої води до упору повернений за годинниковою стрілкою.
2. Вийміть резервуар для води, відкрийте кришку та заповніть резервуар холодною водою. Рівень води не повинен перевищувати відмітки MAX. Закрийте резервуар кришкою та поставте його на місце у кавоварку.

Радимо використовувати очищену питну воду для приготування кави. Ніколи не використовуйте газовану воду.

3. Переконайтеся, що резервуар встановлений правильно. Злегка натисніть на нього, щоб клапан на дні резервуару з'єднався з отвором для води кавоварки.

Під резервуаром можуть залишитися декілька крапель води. Це є нормальним. Витріть воду за допомогою мочалки.

4. Відведіть убік сопло для подачі пари/гарячої води, поставте під нього глек.
5. Під'єднаєте тримач фільтру до кавоварки так, щоб він знаходився під сіткою бойлера, поверніть тримач фільтру управо, помістіть невелику посудину на підставку для чашок.
6. Натисніть кнопку On/Off (Увімкнено/Вимкнено), засвітиться індикатор роботи. Почекайте, поки засвітиться індикатор готовності.
7. Натисніть кнопку Кава/Гаряча вода та почекайте, поки в посудину виллється 2 чашки води.
8. Поверніть регулятор подачі пари/гарячої води проти годинникової стрілки. Почекайте, поки в глек виллється 2 чашки води.
9. Поверніть регулятор подачі пари/гарячої води за годинниковою стрілкою. Переведіть всі кнопки в режим «Викл.».
10. Виконайте вище перелічені дії декілька разів, якщо ви не користувалися приладом декілька днів.

ПОПЕРЕДНІЙ НАГРІВ КАВОВАРКИ

Щоб приготувати каву при необхідній температурі, необхідно заздалегідь нагріти кавоварку.

1. Натисніть кнопку On/Off (Увімкнено/Вимкнено).
2. Переконайтеся, що регулятор подачі пари/гарячої води до упору повернутий за годинниковою стрілкою, а в резервуарі присутня вода.
3. Встановіть необхідний фільтр у тримач фільтру (без кави). Під'єднаєте його до кавоварки так, щоб він знаходився під сіткою бойлера, поверніть тримач фільтру управо. Переконаєтеся, що тримач фільтру встановлений правильно.
4. Поставте чашку під тримач фільтру. Для подачі кави використовуйте цю ж чашку, оскільки вона вже буде розігріта. Інші чашки можуть бути заздалегідь розігріті на підносі з підігрівом.
5. Коли засвітиться індикатор готовності, натисніть кнопку Кава/Гаряча вода.
6. Нехай вода витікає до моменту вимкнення індикатора готовності. Відтисніть кнопку Кава/Гаряча вода.
7. Вийміть тримач фільтру. Кавоварка готова для приготування кави.

ПРИГОТУВАННЯ ЕСПРЕСО З МЕЛЕНОЇ КАВИ

1. Заздалегідь нагрійте кавоварку.
2. Переконайтеся, що в резервуарі є вода.
3. Виберіть потрібний фільтр та вставте його в тримач.
Використовуйте маленький фільтр для приготування однієї чашки кави, великий фільтр - для двох чашок.
4. Насипте мелену каву у фільтр за допомогою мірної ложки. Рівномірно розподіліть мелену каву та злегка утрамбуйте її товкачем.
Купуючи мелену каву, переконайтеся, що вона придатна для приготування в еспресо кавоварках.
Ніколи не трамбуйте мелену каву дуже щільно, інакше кава виходитиме з фільтру дуже повільно, а піна буде темного кольору. Якщо, навпаки, мелена кава була утрамбована дуже слабо, то кава вийде дуже швидко і піна буде світлого кольору.
5. Під'єднайте тримач фільтру до кавоварки, поверніть його управо до упору.
Поставте під тримач фільтру одну або дві чашки. Якщо Ви заварюєте одну чашку кави, поставте її по центру. Переконайтеся, що кнопка On/Off (Увімкнено/Вимкнено) натиснута. Засвітиться індикатор роботи. Почекайте, поки засвітиться індикатор готовності. Натисніть кнопку Кава/Гаряча вода для приготування еспресо.
6. Якщо в чашці знаходиться необхідна кількість кави (оптимальна доза - 30 мл на чашку), відтисніть кнопку Кава/Гаряча вода. Якщо Ви більше не збираєтеся готувати каву, відтисніть кнопку On/Off (Увімкнено/Вимкнено).
7. Щоб від'єднати тримач фільтру, поверніть його вліво.
На фільтрі може залишитися вода, це є нормальним.
8. Переверніть фільтр дном вгору та, постукуючи, звільніть фільтр від використаної меленої кави.

УВАГА:

- 1) Ви не можете почати готувати каву, поки не засвітиться індикатор готовності, оскільки температура води недостатньо висока для приготування кави.
- 2) Щоб уникнути протікання кави через краї тримача фільтру, необхідно очистити поверхню довкола сітки бойлера від зайвої меленої кави. Будьте обережні, поверхня може бути дуже гарячою.

ПРИГОТУВАННЯ ЕСПРЕСО З ТАБЛЕТОК

1. Заздалегідь нагрійте кавоварку. Вставте маленький фільтр в тримач.
2. Покладіть кавову таблетку у фільтр. Переконайтеся, що таблетка лежить правильною стороною вгору.
3. Таблетка повинна знаходитися по центру фільтру.
4. Під'єднайте тримач фільтру до кавоварки, поверніть його вправо до упору.
5. Далі виконайте дії, описані в розділі «Приготування еспресо з меленої кави».

Увага:

- 1) Використовуйте таблетки, які відповідають стандарту ESE.
- 2) Виконуйте інструкції на упаковці таблеток, щоб правильно розмістити таблетку у фільтрі.

ПРИГОТУВАННЯ МОЛОЧНОЇ ПІНИ ДЛЯ КАПУЧІНО

Приготуйте еспресо, як описано вище.

1. Переконайтеся, що в резервуарі є вода.
2. Натисніть кнопку пари, засвітиться індикатор пари. Почекайте, поки засвітиться індикатор готовності. Це означає, що бойлер досяг необхідної температури.
3. Частково наповніть глек молоком. Глек має бути відповідного розміру, оскільки об'єм молока може збільшитися в 2-3 рази. Радимо використовувати холодне знежирене молоко.

4. Поставте глек під соплом для подачі пари/гарячої води.
5. Опустіть сопло на 30 мм в молоко та поверніть регулятор подачі пари/гарячої води проти годинникової стрілки. Молоко почне збиватися та перетворюватися на піну. Коли об'єм молока збільшиться удвічі, опустіть сопло глибше та продовжуйте нагрівати молоко. Коли буде досягнута необхідна температура (оптимальна температура - 60 градусів), припиніть подачу пари, повернувши регулятор за годинниковою стрілкою.
6. Відтисніть кнопку пари, індикатор пари згасне.
7. Налийте збите молоко в чашки з приготованою кавою еспресо.

УВАГА:

- 1) Не використовуйте сопло для подачі пари/гарячої води більше 2 хвилин за один раз.
- 2) Не кип'ятіть молоко, оскільки це зіпсує смак кави.
- 3) Щоб приготувати декілька чашок капучіно, заздалегідь приготуйте стільки ж чашок кави еспресо, а лише потім приготуйте молочну пінку.

ПРИГОУВАННЯ ЕСПРЕСО ПІСЛЯ ПРИГОТУВАННЯ МОЛОЧНОЇ ПІНИ

УВАГА:

Ніколи не виймайте тримач фільтру відразу після використання функції подачі пари. Якщо Ви хочете приготувати еспресо, а перед цим Ви готували молочну пінку, Вам необхідно видалити всю гарячу воду:

1. Поставте посудину під сопло для подачі пари/гарячої води. Переконайтеся, що кнопка пари відтиснута. Поверніть регулятор подачі пари/гарячої води проти годинникової стрілки. Натисніть кнопку Кава/Гаряча вода та дозвольте воді витікати з сопла для подачі пари/гарячої води до тих пір, поки не згасне індикатор готовності.
2. Відтисніть кнопку Кава/Гаряча вода, щоб вода перестала витікати з сопла для подачі пари/гарячої води. Поверніть регулятор подачі пари/гарячої води до упору за годинниковою стрілкою.
3. Кавоварка готова для приготування кави.

ПРИГОТУВАННЯ ГАРЯЧОЇ ВОДИ ДЛЯ ІНШИХ НАПОЇВ, ЧАЮ, І.Д.

1. Переконайтеся, що всі кнопки знаходяться у позиції «Викл.».
2. Перевірте наявність води в резервуарі.
3. Натисніть кнопку On/Off (Увімкнено/Вимкнено).
4. Поставте посудину під сопло для подачі пари/гарячої води.
5. Коли засвітиться індикатор готовності, поверніть регулятор подачі пари/гарячої води проти годинникової стрілки та натисніть кнопку Кава/Гаряча вода. З сопла для подачі пари/гарячої води поллється гаряча вода.
6. Щоб зупинити подачу гарячої води, відтисніть кнопку Кава/Гаряча вода, поверніть регулятор подачі пари/гарячої води до упору за годинниковою стрілкою.

Увага: Не користуйтеся даною функцією більше 20 секунд за один раз.

ЧИЩЕННЯ

1. Перед виконанням чищення приладу обов'язково вимкніть його та дайте охолонути.
2. Ніколи не занурюйте прилад у воду.
3. Не використовуйте посудомийну машину для чищення даного приладу.
 - **Резервуар, кришка, тримач фільтру**
Помийте миючим засобом, сполосніть та дайте просохнути.
 - **Фільтр (для однієї або двох чашок)**
 - 1) Очищуйте та давайте просохнути після кожного використання.
 - 2) Приблизно після 100 використань очищуйте фільтри таким чином:

Витягніть металевий фільтр з тримача. Очистіть фільтр з допомогою щітки у гарячій воді. Переконайтеся, що отвори фільтру не засмічені. Якщо необхідно, прочистіть отвори шпилькою. Висушіть та встановіть фільтр на місце.

- **Сопло для подачі пари/гарячої води**

- 1) Перед чищенням необхідно, щоб через сопло витекла невелика кількість гарячої води (Див. розділ "Приготування гарячої води для інших напоїв"). Далі від'єднаєте сопло та дайте йому охолонути.
- 2) Зніміть гумову насадку та помийте сопло. Переконайтеся, що отвір сопла не забитий. Якщо необхідно, прочистіть отвір шпилькою.
- 3) Надіньте гумову насадку назад на сопло.

- **Підставка для чашок, піднос для збору крапель**

Регулярно спорожняйте піднос для збору крапель. Червона кнопка спливе з отвору на підставці для чашок, коли піднос буде переповнений водою. Помийте піднос та дайте йому висохнути.

- **Сітка бойлера**

Очищуйте сітку бойлера не рідше ніж два рази на рік:

- 1) Відкрутіть викруткою болти, якими сітка кріпиться до бойлера.
- 2) Протріть вологою тканиною ту частину бойлера, де кріпиться сітка.
- 3) Очистіть сітку з допомогою щітки та м'якого засобу, добре сполосніть. Переконайтеся, що отвори сітки не засмічені. Якщо необхідно, прочистіть отвори шпилькою.
- 4) Встановіть сітку бойлера на місце.

ВИДАЛЕННЯ НАКИПУ

Якщо ви помітили, що час заварювання кави збільшився, спостерігається надмірне паротворення, з'явилися білі відкладення на поверхні сітки бойлера, необхідно провести процедуру видалення накипу. Радимо видаляти накип кожного разу після приготування 260 чашок кави.

1. Радимо придбати спеціальну рідину для видалення накипу в еспресо кавоварках.
2. Переконайтеся, що тримач фільтру не встановлений. Помістіть посудину під сітку бойлера.
3. Налийте в резервуар 1 літр води та 250 мл рідини для видалення накипу.
4. Натисніть кнопку On/Off (Увімкнено/Вимкнено). Почекайте, поки засвітиться індикатор готовності.
5. Натисніть кнопку Кава\Гаряча вода та почекайте, поки витече половина розчину. Відтисніть кнопку Кава\Гаряча вода, далі відтисніть кнопку On/Off (Увімкнено/Вимкнено).
6. Залиште машину на 15 хвилин для дії розчину. Натисніть кнопку On/Off (Увімкнено/Вимкнено), далі натисніть кнопку Кава\ Гаряча вода, щоб витік залишок розчину.
7. Ретельно помийте резервуар. Заповніть його чистою водою та натисніть кнопку Кава\ Гаряча вода, нехай вода повністю витече в посудину.
8. Відтисніть кнопку Кава\Гаряча вода, далі відтисніть кнопку On/Off (Увімкнено/Вимкнено).

УВАГА:

Прилад не підлягає ремонту по гарантії, якщо операції по очищенню та видаленню накипу були виконані неправильно.

СПЕЦИФІКАЦІЇ

Джерело живлення:	220-240В по змінному струму, 50Гц
Споживана потужність:	900-1100Вт
Об'єм резервуару для води:	1.5л

Додаткова інформація на web-сайті компанії ORION www.orion.ua
Відгуки та пропозиції приймаються за адресою support@orion.ua